

Bolszewo, 08.01.2009

INSTRUKCJA ROZŁADUNKU PRODUKTÓW BALEX METAL

1. Wydanie przez Balex Metal zamówionego towaru Kupującemu odbywa się na środku transportu i następuje w chwili postawienia towaru do dyspozycji Kupującego w umówionym miejscu (opcja DDU, INCOTERMS 2000).
2. Rozładunek powinien odbywać się w opakowaniu firmowym przy pomocy dostępnych dźwignic i urządzeń transportowych przeznaczonych do podnoszenia horyzontalnego. Przy rozładunku należy zachować szczególną ostrożność.
3. Do podnoszenia paczek dłuższych niż 6 metrów lub uginających się paczek blach trapezowych zaleca się podnoszenie na pasach transportowych przy wykorzystaniu trawers typu H (rysunek poniżej). Dla paczek o długości do 4 m dopuszcza się wykorzystanie wózków widłowych o regulowanej szerokości wideł. Dla długości paczki 4 m, zalecany rozstaw wideł wynosi 1,5m.

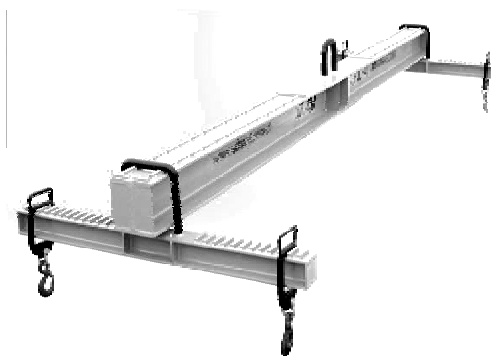
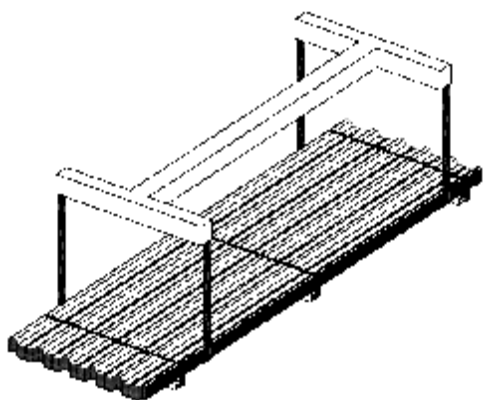

4. Podnoszenie na pasach zaciskających się na blachach i pasach krzyżujących się lub inne sposoby podnoszenia, mogące powodować uszkodzenia dostarczonego wyrobu jest niedozwolone.
5. Rozładunek ręczny jest możliwy tylko wtedy, gdy arkusze blachy z paczki ściągane są pojedynczo, przy zachowaniu szczególnej ostrożności. Należy zwrócić uwagę, aby nie ciągnąć arkuszy po podłożu, ani też jednego arkusza po drugim, co pozwoli uniknąć zarysowań i wyeliminować inny negatywny wpływ na wygląd powierzchni lakierniczej. Rozładunek ręczny należy przeprowadzać przy pomocy odpowiedniej ilości osób: dla blach o długości do 3,65 m – dwie osoby, powyżej 3,65 m – cztery lub więcej osób. Brak odpowiedniej ilości osób powoduje wygięcie blach ponad ich wytrzymałość i trwałe odkształcenia.
6. Kupujący jest zobowiązany dokładnie zbadać bezpośrednio przy wydaniu kompletność i jakość przesyłki oraz zgłosić wszelkie braki lub uszkodzenia, a jeżeli Balex Metal odpowiedzialny był za transport to także określić ewentualne braki lub uszkodzenia towaru powstałe w trakcie transportu. W przypadku jakichkolwiek zastrzeżeń informację taką Kupujący powinien zamieścić na liście przewozowym i Dyspozycji Załadunkowej, zdefiniowanej w Ogólnych Warunkach Sprzedaży Balex Metal Sp. z o.o.
7. Jeżeli Kupujący stwierdzi wady, których nie można było dostrzec w chwili wydania zobowiązany jest o nich poinformować Sprzedającego niezwłocznie po ich wykryciu, jednak nie później niż w ciągu 14 dni od chwili rozładunku towaru.

8. Naruszenie zasad określonych w pkt. 6 - 7 skutkuje wygaśnięciem roszczeń z tytułu rękojmi za wady ilościowe i jakościowe towaru oraz jeżeli Balex Metal odpowiedzialny był za transport – także z tytułu uszkodzeń transportowych.
9. Jeśli uszkodzenia przesyłki powstały w wyniku nie stosowania zasad rozładunku określonych w niniejszej instrukcji, Balex Metal nie ponosi za nie odpowiedzialności, a roszczenia klienta dotyczące wymienionych uszkodzeń nie będą uznawane. W takiej sytuacji klient traci również uprawnienia z tytułu rękojmi za wady jakościowe towaru oraz jeżeli Balex Metal odpowiedzialny był za transport – także z tytułu uszkodzeń transportowych.
10. W kwestiach nieuregulowanych w niniejszej instrukcji zastosowanie znajdują Ogólne Warunki Sprzedaży Balex Metal Sp. z o.o. obowiązujące w dniu dokonania sprzedaży.